

Presa za probijanje otvora na profilima
Press for punching holes in the profiles
Пресс для пробивания монтажных отверстий

Presa za probijanje otvora na profilima I Press for punching holes in the profiles I Пресс для пробивания монтажных отверстий

1000PR



Presa za probijanje otvora na profilima
 Press for punching holes in the profiles
 Пресс для пробивания монтажных отверстий

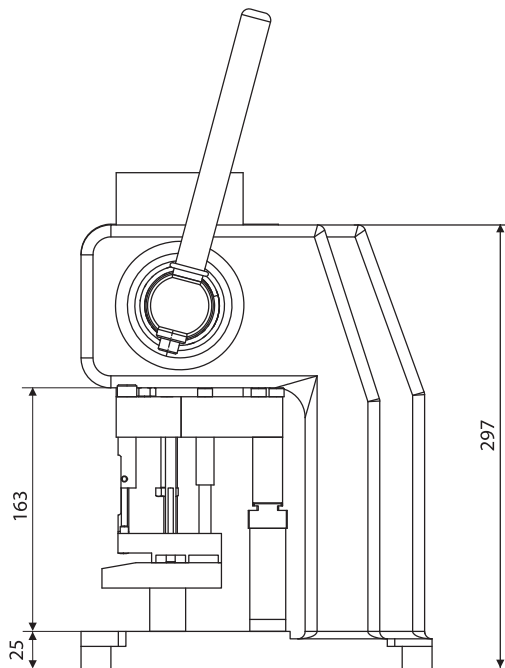

I alat - otvori za ručicu
 I – отверстия для ручки

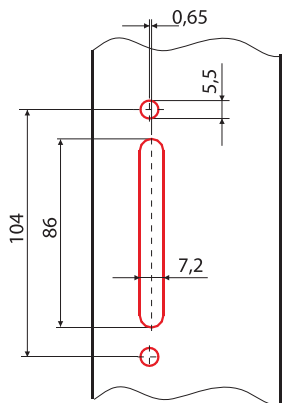

Probijanje otvora za pogonsku ručicu
 по размерам детали.
 Пробивание монтажных отверстий
 для установки управляющей ручки.

II, III i IV alat - otvori za potisnu letvu
 II, III i IV – отверстия для соединительных тяг

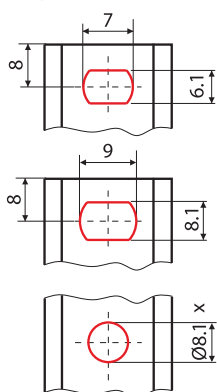

V alat - krzanje profila krila
 V – обработка профиля

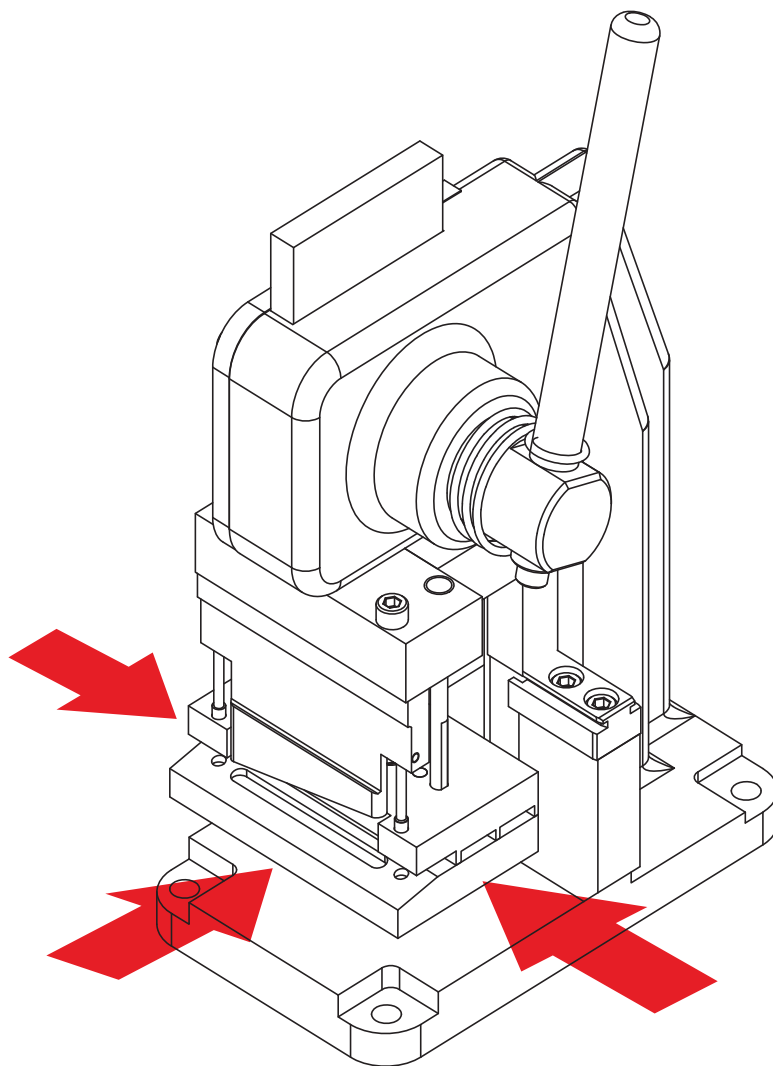
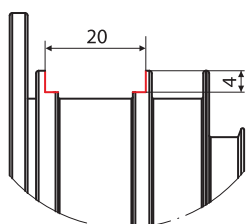

4100PP
4000RPT
4000PT

Probijanje otvora za pogonsku ručicu
po dimenzijama prema detalju.
Пробивание монтажных отверстий
для установки управляющей ручки.

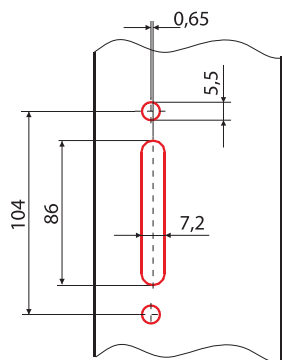

Otvori za potisnu letvu
Отверстия для
соединительных тяг

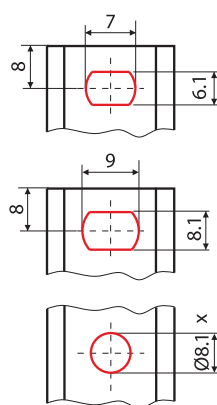

Krzanje profila krila
Обработка профиля

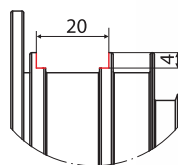

Pneumatska presa
Pneumatic press
Пневматический пресс

4100PP

Tipologija poprečnog preseka euro žleba
Typology of cross-sectional euro groove
Профили в разрезе

4000RPT

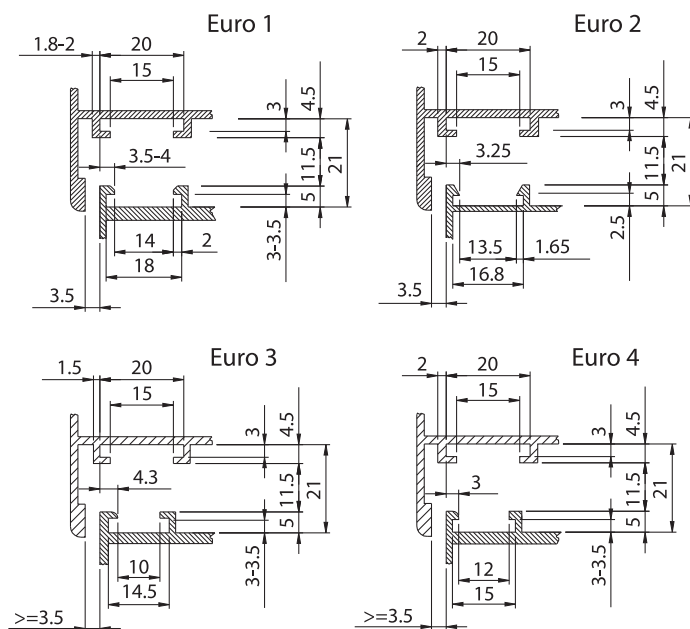

Ručna presa za probijanje i skraćivanje
potisne trake.
Press for punching and cutting
connecting rodd.
Ручной пресс для пробивания отверстий
и для укорачивания фурнитурной тяги.

PROVEDAL sistem
PROVEDAL system
ПРОВЕДАЛ систем

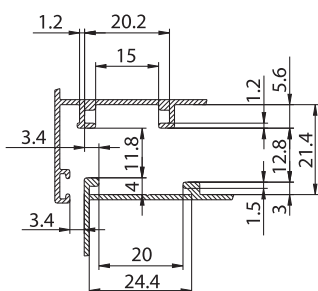

Potisna traka L=250m
Connecting rodd
Фурнитурная тяга

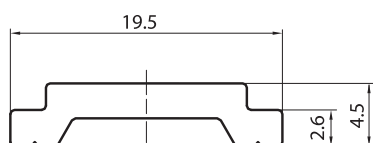

4000PT

Pressa za probijanje otvora na profilima | Press for punching holes in the profiles | Пресс для пробивания монтажных отверстий